



La ciencia del aire comprimido

# Tratamiento de condensado



DRENAJES  
SEPARADORES DE AGUA/ACEITE  
SEPARADORES DE EMULSIONES

## TRATAMIENTO DE CONDENSADO

### Q MAT — DRENAJES ELECTRÓNICOS SIN PÉRDIDAS

#### CARACTERÍSTICAS/ BENEFICIOS

- Ahorra energía
- Confiable y robusto
- Para uso intensivo
- Tolera la suciedad
- Bajo mantenimiento
- Flexible



#### COMPONENTE DE INGENIERÍA

- Panel de control
- Luz de encendido
- Luz de descarga abierta
- Alarma de alto nivel
- Botón de prueba a presión
- Sensor de capacitancia con aislamiento de polioximetileno
- Placas de control de campo
- Óptima capacidad de depósito
- Bloque de control de descarga
  - Válvula piloto de control protegida
  - Diafragma de control de flujo único
- Material de carcasa 1 y 2 de Q MAT:
  - Polioximetileno reforzado con perla de vidrio
- Material de carcasa 3 y más grande de Q MAT:
  - Aluminio con lacado cataforético



## Q MAT — FUNCIONAMIENTO

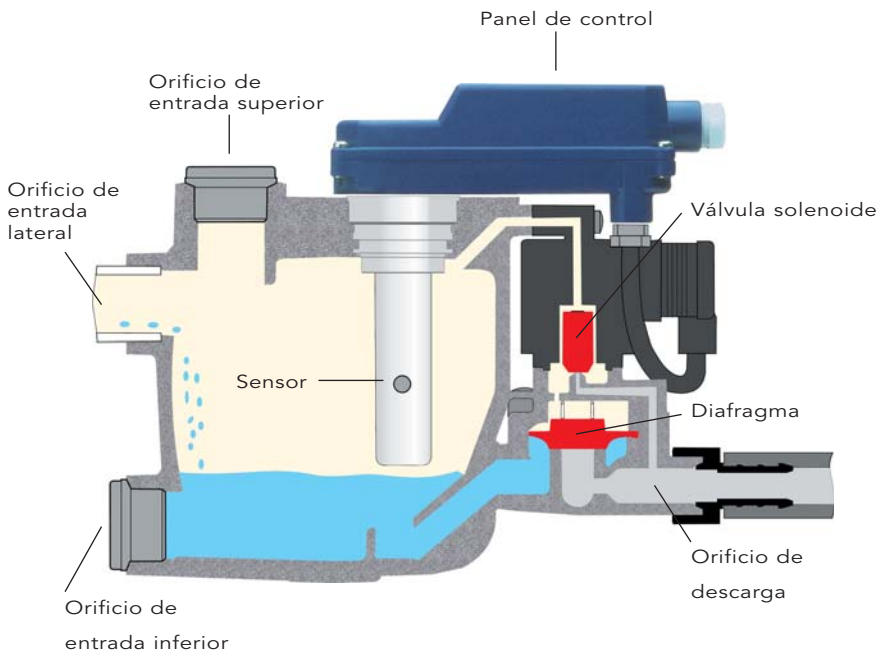

### PASO 1

- El condensado ingresa al orificio de entrada lateral

### PASO 2

- El nivel de condensado comienza a aumentar

### PASO 3

- El nivel de condensado activa el sensor

### PASO 4

- El sensor envía una señal al panel de control
- El panel de control activa la válvula solenoide
- La válvula solenoide interrumpe el flujo de aire piloto hacia el diafragma
- El condensado abre el diafragma

### PASO 5 — DESCARGA

- El diafragma abierto proporciona la vía para la descarga del condensado
- Comienza la descarga del condensado
- El nivel del depósito comienza a descender
- El nivel del depósito desciende por debajo del sensor
- El sensor desactiva la válvula solenoide
- El aire piloto cierra el diafragma antes de que el nivel descienda por debajo del orificio de descarga

### PASO 6 — CICLO DE REINICIO

- Descarga de condensado completa
- El depósito comienza a llenarse
- El ciclo se repite

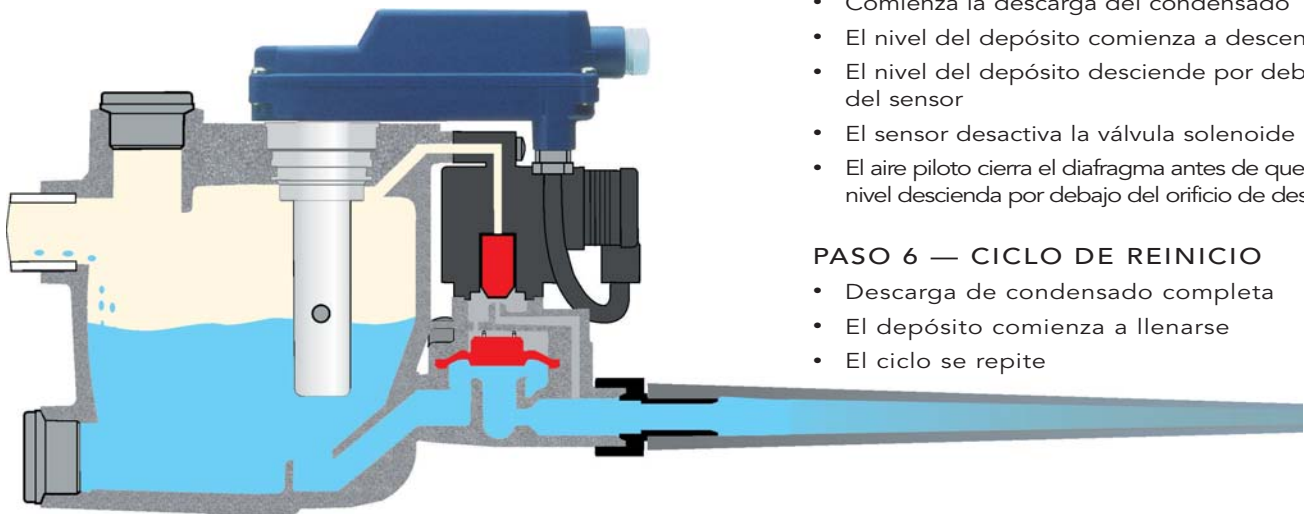

# TRATAMIENTO DE CONDENSADO

## Q MAT — APLICACIONES TÍPICAS

### ORIFICIOS DE ENTRADA AJUSTABLES SUPERIORES Y LATERALES



### Q MAT — APLICACIONES TÍPICAS

- Entrada superior — Posición vertical
- Quincy WSN — Separador de humedad
- Entrada superior — Posición horizontal
- Receptor de aire Quincy
- Separador de agua/aceite Quincy WOS



## ESPECIFICACIONES Y DATOS DE INGENIERÍA

Drenajes electrónicos sin pérdidas Q MAT										
Modelo	Coeficiente de presión	Temp. máx. °F	Post enfriador pcm	Capacidad		Filtro pcm	Dimensiones			Conexión de entrada de aire
				Secador pcm	pcfm		Largo pulg.	Ancho pulg.	Alto pulg.	
Q MAT 01	250	140	100	200	1,000	4.8	2.0	4.3	0.81	1/4" NPT
Q MAT 02	250	140	225	450	2,250	6.7	2.7	4.5	1.5	1/4" NPT
Q MAT 03	250	140	270	540	2,700	5.9	2.5	5.6	1.8	1/4" NPT
Q MAT 04	250	140	1,800	3,600	18,000	8.4	3.7	6.4	4.4	1/4" NPT
Q MAT 05	250	140	5,400	10,800	54,000	9.9	4.7	7.1	6.4	3/4" NPT
Q MAT 06	250	140	50,000	100,000	500,000	11.0	10.2	11.0	14.0	1" NPT
<b>Alta presión</b>										
Q MAT HP 1000	1000	140	270	540	2,700	5.7	2.5	5.6	2.0	1/4" NPT
Q MAT HP 725	725	140	1,800	3,600	18,000	8.4	3.4	6.4	4.4	1/4" NPT

Q MAT 01

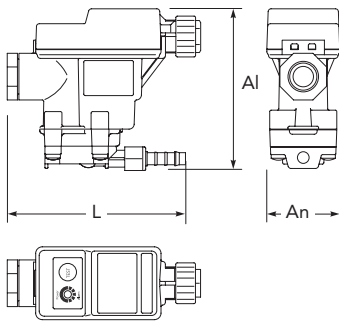

Q MAT 02

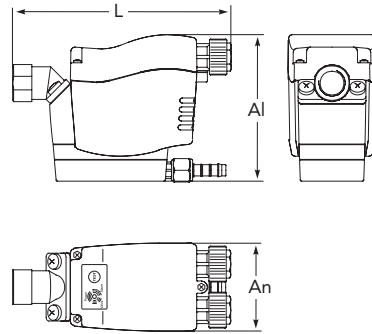

Q MAT 03

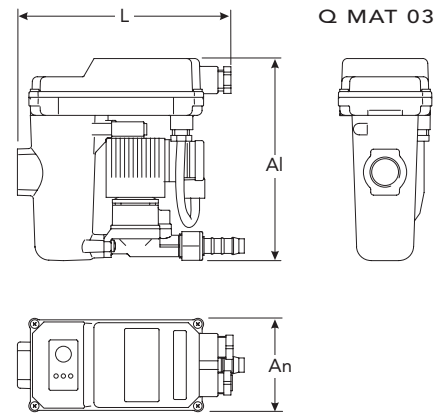

Q MAT 04

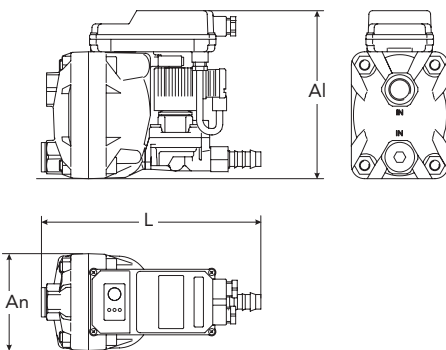

Q MAT 05

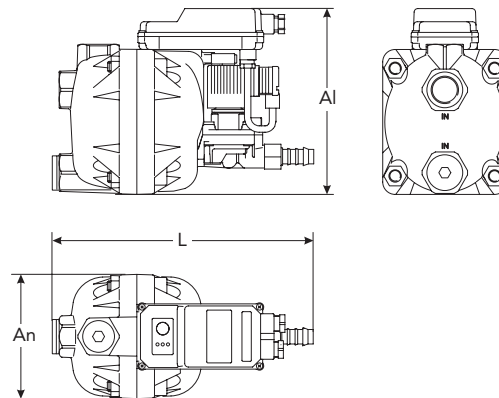

Q MAT 06

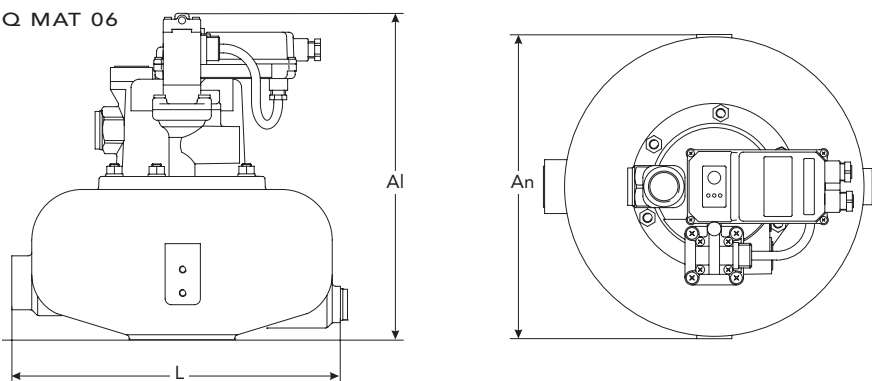

# TRATAMIENTO DE CONDENSADO

## DRENAJES MEDIANTE TEMPORIZADOR ELECTRÓNICO

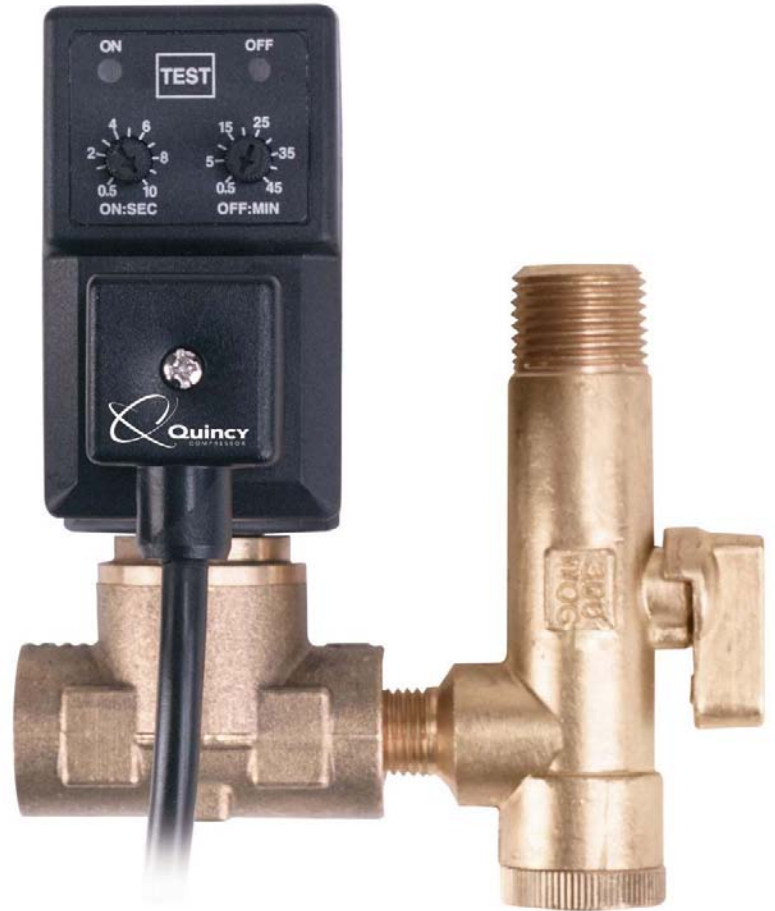

### DATOS DE INGENIERÍA

Drenajes mediante temporizador electrónico							
Modelo	psig	Temp. máx. °F	Post enfriador pcm	Capacidad Secador pcm	Filtro pcm	Orificio	Conexión de entrada de aire
ETD 25 (115698 025)	250	140	200	400	2,000	7/416"	1/4" NPT
ETD 50 (115698 050)	250	140	3,500	7,000	35,000	7/416"	1/2" NPT

## DRENAJES NEUMÁTICOS SIN PÉRDIDAS

### CARACTERÍSTICAS/ BENEFICIOS

- Ahorra energía
- Funciona según se requiera
- Sin desperdicio de aire
- Versátil
- Bajo perfil
- Vasos transparentes
- Pasa desapercibido
- Ideal para separadores de agua/aceite



Drenajes neumáticos sin pérdidas											
Modelo	psig	Temp. máx. °F	Piloto cfm a psig	Post enfriador pcm	Capacidad Secador pcm	Filtro pcm	Largo pulg.	Ancho pulg.	Alto pulg.	Peso lbs. aprox.	Conexión de entrada de aire
QDD 11T 120	250	180	80-120	2,000	4,000	13,000	13.6	9.09	8.44	16	2 x 3/4" NPT
QDD 11T LP 40 90	250	180	40-90	2,000	4,000	13,000	13.6	9.09	8.44	16	2 x 3/4" NPT
QDD 11T VLP 15 50	250	180	15-50	2,000	4,000	13,000	13.6	9.09	8.44	16	2 x 3/4" NPT
QDD 13 120	250	180	80-120	6,500	13,000	39,000	13.6	9.09	8.44	16	2 x 3/4" NPT
QDD 26 120	250	180	80-120	13,000	26,000	78,000	31.0*	18.18	8.44	45	2 x 3/4" NPT
<b>Alta presión</b>											
QDD 750 120 HP	750	180	80-120	2,000	4,000	13,000	14.5	9.0	10.5	23	2 x 3/4" NPT

\*NOTA: El costo de 120 unidades de QDD 26 equivale a 120 unidades de QDD 13 conectadas.

## TRATAMIENTO DE CONDENSADO

### SEPARADORES DE EMULSIÓN Y SEPARADORES DE AGUA/ACEITE

#### CARACTERÍSTICAS/BENEFICIOS

- El proceso de gravedad separa el agua del aceite
- El proceso de absorción separa las emulsiones
- Varios tamaños disponibles
- No se requiere energía
- Fácil instalación
- Bajo mantenimiento
- Múltiples entradas
- Calentadores disponibles
- Tecnología probada
- Indicador de falla en filtro
- Juego de prueba de filtro



#### COMPONENTES PRINCIPALES

- Carcasas moldeadas por soplado
- Cámara de escape de presión integral
- Cartucho de emulsión descartable
- Bolsas de carbono descartables
- Prefiltro oleofílico descartable
- Parte superior extraíble
- Juego de prueba
- Conexiones de múltiples entradas
- Indicador de alto nivel



## SEPARADORES DE AGUA/ACEITE

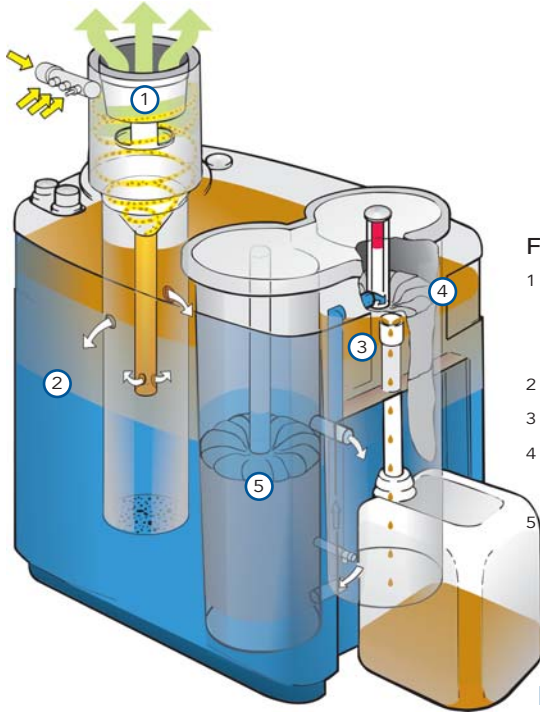

### FUNCIONAMIENTO

- 1 El condensado oleoso ingresa a la cámara de escape de presión patentada sin producir ninguna alteración en la cámara de separación.
- 2 El aceite libre flota en el agua.
- 3 El aceite se filtra en una botella sellada que elimina el exceso.
- 4 La filtración inicial se realiza en el prefiltro absorbente oleofílico.
- 5 La filtración final se realiza con carbón activado.

### ESPECIFICACIONES Y DATOS DE INGENIERÍA

Modelo	Cap. nominal pcme	Largo pulg.	Dimensiones		Peso lbs. aprox.	Conex. de entradas (múltiples)
			Ancho pulg.	Alto pulg.		
WOS 1	55	7.9	7.9	18.3	9	2 x 1/4" NPT
WOS 2	120	14.2	14.2	29.7	22	3 x 1/4" 1 x 1" NPT
WOS 4	350	19.7	21.3	39.5	53	3 x 1/4" 1 x 1" NPT
WOS 5	775	21.7	23.2	45.3	66	3 x 1/4" 1 x 1" NPT
WOS 6	1200	22.8	26.4	49.0	88	3 x 1/4" 1 x 1" NPT
WOS 8	3600	47.3	39.4	63.6	200	3 x 1/4" 1 x 1" NPT

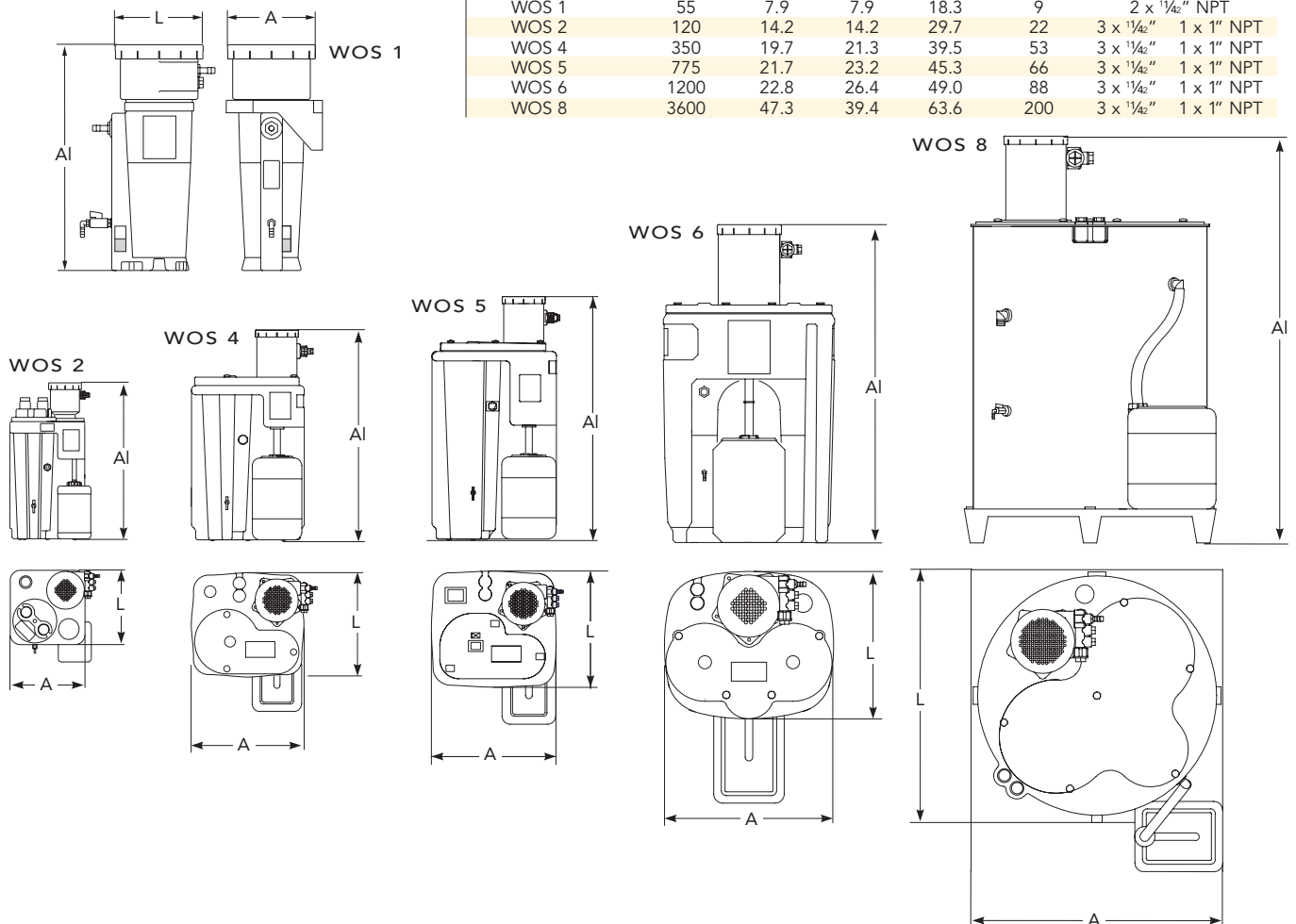

# TRATAMIENTO DE CONDENSADO

## SEPARADORES DE EMULSIONES

### CARACTERÍSTICAS/BENEFICIOS

- El proceso de absorción separa las emulsiones (incluidos los fluidos poliglicoles)
- Separador de flujo libre para varias unidades
- Cartucho de filtro de múltiples etapas descartable
- Cámara de escape de presión
- Diseño probado
- Fácil mantenimiento
- Liviano
- Bajos costos de operación



### FUNCIONAMIENTO

- 1 El condensado ingresa por la entrada.
- 2 El condensado circula por la cámara de escape de presión.
- 3 El condensado cumple con la primera etapa de prefiltro oleofílico.  
— El aceite y el lubricante se absorben.
- 4 El condensado prefiltrado pasa por el filtro coalescente de segunda etapa.  
— En la segunda etapa, se funden las gotitas flotantes de aceite libres.
- 5 El condensado pasa a la cama carbonada activada de tercera etapa.  
— En la tercera etapa se absorbe el aceite restante.
- 6 El aceite y los lubricantes se retienen en el cartucho descartable.
- 7 El agua limpia sube hacia la salida y sale del EWS.

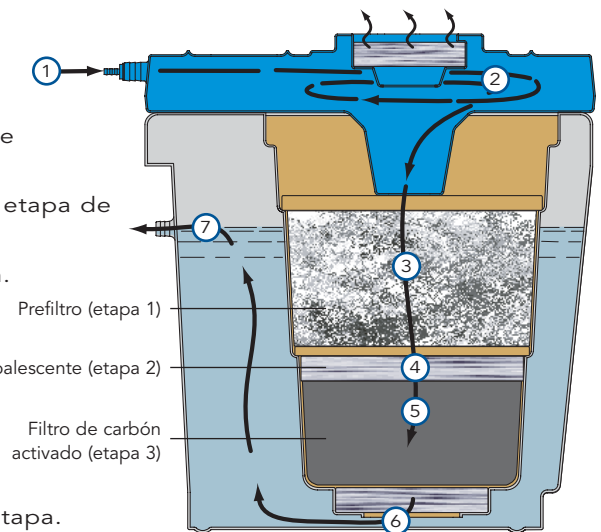

## SEPARADORES DE EMULSIONES

### VENTAJAS DEL CARTUCHO

- Fácil de reemplazar
- Súper liviano
- Descartable
- Sin desorden, sin complicaciones

### COMPARACIÓN DE CARTUCHOS

- Quincy EWS = **10 lbs.** (drenado de agua)
- Otras marcas = **105-375 lbs.** (en condiciones secas)



Quincy EWS



Otra marca

### COMPARACIÓN DE ACCESORIOS

- Quincy EWS
  - Separador de flujo
  - Adaptador de múltiples entradas
- Otros
  - Ninguno

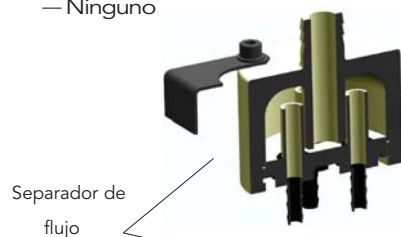

Separador de flujo



Adaptador de entradas múltiples (3 entradas)

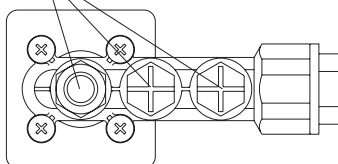

### ESPECIFICACIONES Y DATOS DE INGENIERÍA

Modelo	Cap. nominal pcme	Dimensiones			Peso lbs. aprox.	Conex. de entradas (múltiples)
		Largo pulg.	Ancho pulg.	Alto pulg.		
EWS 20 (simple)	85	7.9	7.9	18.3	9	1 x 1/4" NPT
EWS 40 (doble)	170	7.9	15.8	18.3	23	2 x 1/4" NPT
EWS 100 (simple)	450	20.5	18.1	24.0	25	1 x 1/2" 1 x 1" NPT
EWS 200 (doble)	900	20.5	36.2	24.0	50	2 x 1/2" 2 x 1" NPT
EWS 300 (triple)	1350	20.5	54.3	24.0	75	3 x 1/2" 3 x 1" NPT
EWS 400 (cuádruple)	1800	20.5	72.4	24.0	100	4 x 1/2" 4 x 1" NPT

